

Montageanleitung Sattelstütze (gerade)

Deine Sattelstütze besteht aus Kohlenstofffasern, die äußerst reißfest sind, jedoch kerb- und druckempfindlich. Daher gelten die folgenden Sicherheitsmaßnahmen:

1. Die Stütze darf nur in dem vorgesehenen Bereich im Rahmen geklemmt werden. Nur hier ist das Rohr für die auftretenden Klemmkkräfte ausgelegt. Die Rahmenoberkante muss sich zwischen den beiden Markierungslinien befinden! Wenn du so nicht die richtige Sitzposition findest, tausche die Stütze lieber gegen eine in der für dich passenden Auszugslänge um.
2. Wenn sich am Rahmenausgang, vor allem im Schlitz, scharfe Kanten befinden, runde diese mit Feile und Schmirgelpapier ab.
3. Es dürfen sich keine Metallspäne oder Sandkörner an den Klemmstellen befinden.
4. Beachten die zulässigen Anzugsdrehmomente!

Kontaktpunkte 1 – 4 fetten

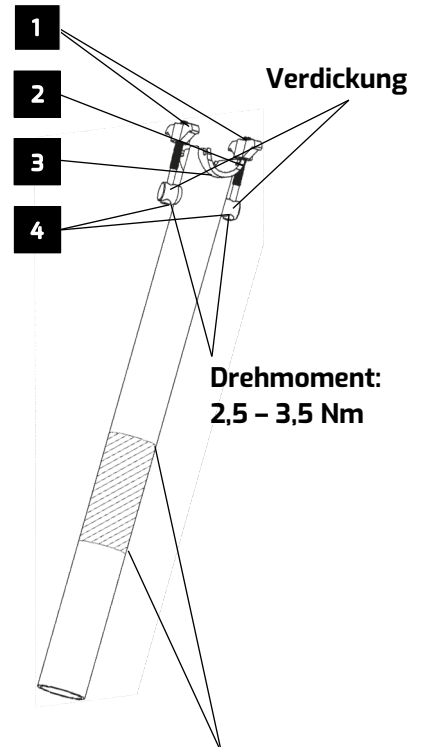

Rahmenoberkante nur innerhalb der Markierung

Klemmung am Rahmen: 2,5 – 3,5 Nm

 **Klemmbereich**

Gefettete Titanschrauben zur Befestigung des Sattelgestells liegen bei. Klemmung am Rahmen: 2,5 – 3,5 Nm!

5. Streiche die beiliegende Montagepaste auf die Kontaktflächen. Die Montagepaste erhöht die Reibung und reduziert somit das erforderliche Anzugsdrehmoment um 1,5 Nm.
6. Ziehe die Schrauben also nicht immer sofort bis zum Maximum an, sondern beginne mit den unteren angegebenen Werten. Überprüfe den festen Sitz der Verschraubung und erhöhe gegebenenfalls das Drehmoment schrittweise. Niedrige Klemmkkräfte entlasten die Sattelstütze und erhöhen deren Langlebigkeit.
7. Montiere die Stütze nie trocken in den Rahmen. Trocken montierte Stützen können im Rahmen fest korrodieren. Verwende die beiliegende Montagepaste. Wenn du diese nicht zur Hand hast, trage Fett auf.
8. Wenn das Carbon-Sattelgestell knackt, fette es im Klemmbereich nur mit Fett, nicht mit der beiliegenden Montagepaste.

SICHERHEIT & GARANTIE:

Eine Überschreitung der zulässigen Anzugsdrehmomente gefährdet deine Sicherheit und lässt deine Garantieansprüche erlöschen.

3 Jahre Garantie auf SCHMOLKE Carbon Produkte

Du hast ein Qualitätsprodukt erworben, das in Deutschland sorgfältig von Hand hergestellt und abschließend einzeln kontrolliert wird. Seit wir 1992 den ersten Rennradlenker aus Kohlefasern hergestellt haben, setzen wir Maßstäbe in Sachen Gewicht und Haltbarkeit. Neben den positiven Testergebnissen unserer Produkte, sehen wir uns auch durch die vielen Profisportler bestätigt, die in ihrem täglichen Training und im Wettkampf auf unsere Komponenten zählen. Alle SCHMOLKE Carbon Komponenten wurden nach computergestützter Analyse der auftretenden Kräfte exakt belastungsorientiert in mehreren Schichten konstruiert und auf den jeweiligen Fahrertyp optimal abgestimmt.

Wir ersetzen deine SCHMOLKE Carbon-Komponente kostenlos bei einem materialbedingten Riss oder Bruch innerhalb der ersten 3 Jahre ab Kaufdatum (Erstbesitz). Registriere dafür dein neues Produkt, um die volle Garantie zu erhalten. Einfach den QR-Code scannen!



V2023-01